

ТЕОРЕТИЧЕСКИЕ МОДЕЛИ РАЗВИТИЯ ПРЕДПРИНИМАТЕЛЬСТВА В СФЕРЕ ТРАНСПОРТА В РЕСПУБЛИКЕ УЗБЕКИСТАН

Хужаев Фазлиддин Элмуродович

д.э.н., профессор кафедры «Управление бизнесом»

Ташкентский Государственный экономический университет

fazliddinxujaev72@cmail.com

Аннотация

Реализуемая в условиях глобальных вызовов стратегия опережающего развития в Республике Узбекистан предусматривает создание в регионах современной логистической транспортной инфраструктуры, для эффективного управления которой необходимы новые решения, научная и организационно-методическая основа, позволяющие достичь высокого уровня инновационной устойчивости.

Логистика как относительно молодое направление науки и развивающаяся область практики в Республике Узбекистан и в мире позиционируется в рамках правового поля экономики и управления «цепями поставок», интеграции логистических бизнес-процессов, материальных, финансовых и информационных потоков, а также в рамках смены парадигм: от функциональной и ресурсной – к инновационной.

Ключевые слова: предпринимательства, стратегия опережающего развития, логистика, транспортной инфраструктуры, инновационной устойчивостью, цепь поставок, интеграции логистических бизнес-процессов.

Introduction

Abstract

The strategy of accelerated development in the Republic of Uzbekistan, implemented in the context of global challenges, provides for the creation in the regions of modern logistics transport infrastructure, for Effective management of which requires new solutions, a scientific and organizational-methodological framework that allows us to achieve a high level of innovative sustainability.

Logistics, as a relatively young field of science and a developing area of practice in the Republic of Uzbekistan and globally, is positioned within the legal framework of economics and supply chain management, the integration of logistics business processes, material, financial and information flows, as well as within the framework of a paradigm shift: from functional and resource-based to innovative.

Keywords: entrepreneurship, advanced development strategy, logistics, transport infrastructure, innovation sustainability, supply chain, integration of logistics business processes

ВВЕДЕНИЕ

Сегодня, когда глобализация происходит во всех секторах экономики, международные грузоперевозки являются основным звеном, обеспечивающим обмен товарами, продукцией и услугами. С расширением масштабов глобализации и интеграцией мирового рынка международные грузоперевозки приобретают все большее значение для эффективного осуществления деятельности мировой экономики. Уровень развития транспортной системы страны является одним из главных показателей ее технологического развития. В контексте глобальной экономической интеграции потребность в развитой транспортной системе возрастает и является основой для выхода страны на мировой рынок и формирования ее позиций на нем.

Методы исследования

Методологической основой исследования являются фундаментальные концепции и принципы, изложенные в научных работах зарубежных и узбекских ученых в области совершенствования системы транспортного обслуживания. Автор также опирается на результаты исследований научных групп в области совершенствования системы транспортного обслуживания, изучения, формулирования и применения проблем эффективности использования всех видов транспорта в условиях ограниченного и неограниченного использования. К ним относятся разработка новых направлений в транспортировке и потреблении товаров в экономике, отчеты и статистические данные государственных органов, законодательные и нормативно-правовые акты, долгосрочные программы развития и отчеты узбекских компаний. В процессе исследования использовались различные методы и инструменты функционально-ориентированного поиска, экономико-статистического анализа, прогнозирования и моделирования.

Анализ литературы

Недостаточная развитость информационно-методологической платформы инновационной деятельности в современных условиях цифровой экономики приводит на практике к нарушению хозяйственных связей, замедлению потоковой скорости объектов логистической деятельности, несвоевременному выполнению договорных обязательств участников логистической деятельности друг перед другом¹. От этого снижается эффективность деятельности сфер материального производства, их потенциального вклада в экономику регионов и Республики Узбекистан в целом.

В традиционном анализе инновационной деятельности, основа которого была заложена Й. Шумпетером, предпринимателей делили на две категории:

– *инновационные предприниматели*, направляющие значительную часть своих усилий на генерирование новых идей, реализацию новых проектов, производство новых продуктов;

¹Постановление Президента Республики Узбекистан от 11.03.2017 №PQ-3351 «О мерах по дальнейшей либерализации внешней торговли и поддержке субъектов предпринимательства».

– репликативные предприниматели, создающие компании, предлагающие товары, не обладающие никакими новыми свойствами. Такое деление на практике было всегда условным.

Анализ и результаты

Основная масса работающих предпринимателей не заявляла и не заявляет о своих новациях, даже если они есть, отражают их в традиционных для себя видах деятельности, уделяя внимание лишь расширению ассортиментного ряда производимых и предлагаемых товаров и незначительному (не всегда значительному) обновлению инвестиционных проектов. Поэтому затраты на инновационную деятельность в системе учета не выделяются, не подлежат отдельному внутреннему контролю как инновационные, а источники финансирования отражаются как полученный доход (выручка).

Несмотря на то, что в своем анализе Й. Шумпетер² решающую роль отводит инновационному предпринимателю, при характеристике инновационной деятельности разных субъектов бизнеса на первый план им выделяется крупный бизнес: «на первый план постепенно выходит рутинная инновационная деятельность крупного бизнеса, вытесняющего со сцены инновационных предпринимателей». При этом автор продолжает размышлять о решающей роли индивидуальных предпринимателей в экономическом росте. Можно согласиться с этой позицией лишь частично. Вернее, данная тенденция будет характерной для развитых экономик, где малое и среднее предпринимательство имеют развитые формы и масштабное применение. Занимаемая доля малого и среднего бизнеса в ВВП в Республики Узбекистан в намного меньше, чем в КНР и России (таблица 1).

Таблица 1 – Доля малого и среднего предпринимательства в ВВП отдельных стран

Страна	Доля малого и среднего бизнеса в ВВП, %
Республика Киргизия	42
Республика Таджикистан	47
Республика Узбекистан	53
Республика Казахстан	57
Россия	62
КНР	63

Источник: государственное статистическое комитет Республики Узбекистан

Поэтому характеристика инновационного предпринимательства в исследованиях отечественных ученых является сдержанной. При взаимодействии субъектов крупного и малого бизнеса каждая из сторон может рассматриваться как отдельная история эволюции роли предпринимательства в развитии инновационной экономики.

² Шумпетер Й. Теория экономического развития (Исследование предпринимательской прибыли, капитала, кредита, процента и цикла конъюнктуры). – М.: Прогресс, 1982. – 403 с.

Различия в результатах функционирования национальных экономик и значимости инновационных вкладов в них субъектов крупного и малого бизнеса формируются в зависимости от степени рыночного давления с позиции значимости роли крупных компаний в научно-техническом прогрессе. Такое давление заметно практически в каждой развитой экономике, связано со стремлением перехода к новому технологическому укладу. В этом Республика Узбекистан заметно отстает, переход к шестому укладу технологического развития до настоящего времени не рассматривается авторитетными научными кругами в качестве реального. Единственное, что отличает стратегию перехода узбекской экономики к новому технологическому укладу, связанному с инновационным направлением развития, это выделенные в программных документах шесть направлений перехода:³

- развитие человеческого потенциала, создание условий для развития способностей человека в обществе, повышения конкурентоспособности человеческого капитала в важнейших (приоритетных) отраслях экономики;
- создание высококонкурентной институциональной среды, в которой решающую роль играют стимулирование предпринимательской активности и инвестиционная привлекательность;
- структурная диверсификация экономики, основанная на развитии технологических инноваций;
- закрепление глобальных конкурентных преимуществ и их развитие в первую очередь в энергетике, транспорте, аграрном секторе, в перерабатывающих природные ресурсы отраслях;
- развитие внешнеэкономических приоритетов страны на основе активного и эффективного участия в международном разделении труда;
- переход к новой модели пространственного развития экономики, в которой ведущую роль будут играть новые центры социально-экономического развития: территориальные и отраслевые кластеры, территории опережающего социально-экономического развития, особые и малый экономические зоны и др. В таких центрах должны быть обеспечены качество и уровень жизни населения, сокращение его дифференциации и укрепление стратегического управления в регионах.

Учитывая, что узбекская экономика достаточно устойчива, уже в настоящее время может быть обеспечена воспроизводственным оборотом сырьевых ресурсов, ускорение инновационных процессов и проектирование новых инновационных систем должно явиться концептом (системообразующей связью) приоритетных и традиционных отраслей экономики.

Рыночное давление крупных фирм на процессы инновационного развития связывают чаще всего с тем, что решающую роль в переходе крупных компаний на инновационный путь развития играет свободная конкуренция. Она не сдерживается жесткими государственными ограничениями, принудительно насаждаемыми традиционными правилами. Соперничество крупных фирм на рынках возникает, как правило, между

³ Khodjaev, F. E. (2021). Functional models of logistics management in the development of exports in Uzbekistan. *Asian Journal of Research in Business Economics and Management*, 11(9), 26-33

фирмами-олигополисами, доминирующими среди основной массы небольших по масштабу деятельности компаний или среди их незначительного количества.

Положение третье. Для олигополисов инновации являются основным инструментом конкурентоспособности, при помощи которого ведется интенсивная инновационная деятельность, проводятся собственные НИОКР, совершенствуется специализированная под инновационный процесс внутренняя организация. Большое значение имеет также форма собственности. Например, на долю частного бизнеса в КНР приходится около 70 % расходов на инвестиции, которые осуществляли более 30 тыс. хозяйствующих субъектов. При этом специалисты отмечают, что доля немногим более 160 компаний занимала в общем объеме НИОКР 46 %5. Инновационная деятельность крупных компаний конструируется с учетом такого же подхода, который распространен в малом бизнесе, в том числе с учетом минимизации рисков.



Рисунок 1 – Полная логистическая система и ее уровни

Недоступность или малая доступность инвестиционных ресурсов для реализации инноваций малыми и средними предприятиями в Республике Узбекистан привела к развитию новых форм стимулирования инвестиций, в первую очередь частных. К таким формам инвестиций относятся стартапы, запускаемые в сегментах IT технологий, биотехнологий и энергоэффективности. Специалисты отмечают, что узбекский рынок стартапов занимает одно из ведущих мест среди Центральноазиатских стран, уступает лишь Республике Казахстан. Для его роста Республики Узбекистан имеются колоссальные ресурсы. Однако существуют и препятствия, главным из которых является неразвитость финансовой инфраструктуры.⁴

Стартапы, запускаемые в Республике Узбекистан в сфере IT-технологий, характеризуются короткими проектами с небольшими рисками, что отличает их от проектов, реализуемых в реальном секторе экономики. В сфере энергоэффективности, характеризующейся высоким уровнем затрат, стартапы не отличаются высоким уровнем развития, несмотря на то что данное направление рассматривается как основной технологический тренд будущего развития экономики.

Происходящее в мире – промышленная революция, беспрецедентные темпы роста инновационного предпринимательства, внедрение инноваций и, как следствие, экономический рост фирм, отраслей, экономики страны – объясняется в теории инновационного предпринимательства существованием механизма перераспределительного и производительного накопления богатства. Здесь можно выделить несколько значимых моментов:

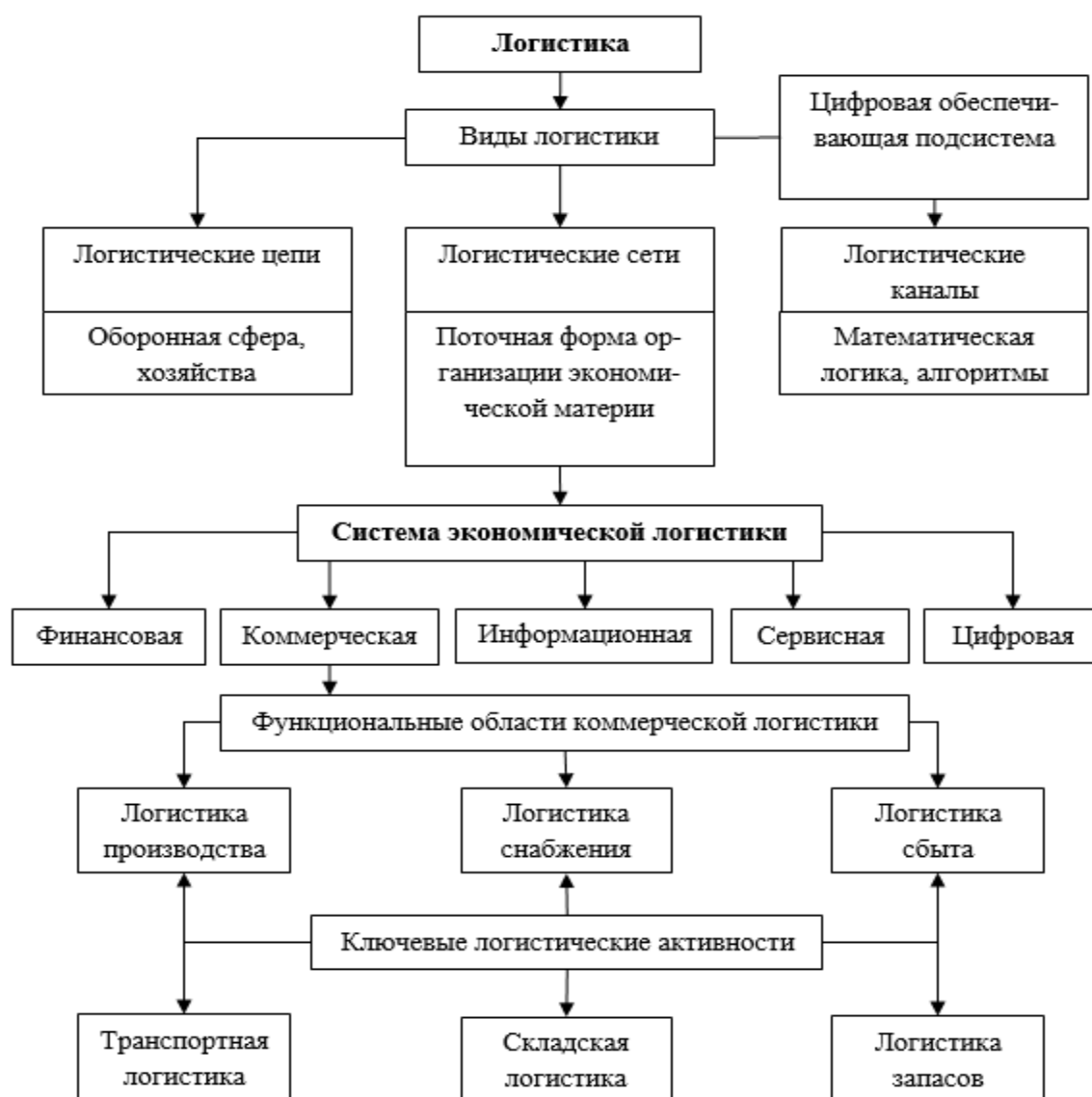
- во-первых, у большей части научного сообщества за рубежом нет сомнения в том, что перераспределение стало явным способом накопления богатства. Тенденции последних двух веков приводят, хотя и медленно, к росту мотивации производительного накопления богатства. В национальных экономиках с развитой сетью институтов предпринимательства объем инновационной предпринимательской деятельности существенно больше, нежели там, где такие институты отсутствуют или являются слабыми. Перераспределительное предпринимательство, по сути, имеет деструктивный характер, что ведет к сокращению объемов производства и ограничению возможностей производительных предпринимателей;

- во-вторых, сокращение объемов производства в экономике характеризует предпринимательство как «игру с отрицательной суммой», от которой проигрывает в первую очередь общество. Поэтому в национальных экономиках, развивающихся на «эффективной демократии», принимаются правила, препятствующие перераспределительной деятельности и поощряющие производительную. Можно видеть, что в отдельных странах, например, в США, сохраняется доля перераспределительного предпринимательства, а в развивающихся странах наблюдается ускорившаяся переориентация предпринимательства на производительную деятельность.

⁴ Khodjaev, F. E. (2021). Functional models of logistics management in the development of exports in Uzbekistan. *Asian Journal of Research in Business Economics and Management*, 11(9), 26-33

Высокий уровень затрат на научно-исследовательские и опытно-конструкторские разработки, на реализацию инновационных технологий присутствует в целом ряде отраслей узбекской экономики. Это объясняется тем, что при недостатке базовых условий для развития стартапов коллективы научных работников и специалистов, реализующих инновационные проекты, затрачивают значительное количество средств на НИОКР для создания необходимой инфраструктуры, что влияет на удорожание запуска стартапов. Следует заметить, что до настоящего времени нет эффективных инструментов использования для успешного запуска проектов административного ресурса. Поэтому постоянно дискутируемой проблемой, мешающей инновационному развитию малого и среднего предпринимательства, рассматривается наличие административных барьеров, мало снижаемых, несмотря на все принимаемые государством меры.

Другой формой правовых отношений в транспортной экспедиции является представительство (гл. 10 ГК РФ), основанное на доверенности. Доверенностью является письменное уполномочие, выдаваемое физическим или юридическим лицом, представляемым (принципалом) физическому или юридическому лицу – представителю для представительства перед третьими лицами. На рис. 2. представлена схема отношений участников по договору представительства.



Рис. 2. Схема отношений принципала, представителя и третьего лица по доверенности на представительство: – заключение коммерческой сделки; – доверенность для представительства

По рис. 3 видно, что поверенный и представитель постоянно находятся в определенных правовых отношениях с принципалами и третьими лицами. Такие отношения можно условно разделить на внутренние и внешние. Рис. 3.



Рис. 3. Положение экспедитора и агента на рынке транспортных услуг: функции экспедитора: 1' – работа с грузом; 2' – поиск перевозчика; функции агента: 1'' – поиск грузовладельца; 2'' – работа с транспортным средством; 3 – заключение договора перевозки

Схема отношений принципа, представителя и третьего лица по доверенности на представительство:

- заключение коммерческой сделки;
- доверенность для представительства

Недоступность или малая доступность инвестиционных ресурсов для реализации инноваций малыми и средними предприятиями в Республики Узбекистан привела к развитию новых форм стимулирования инвестиций, в первую очередь частных. К таким формам инвестиций относятся стартапы, запускаемые в сегментах ИТ технологий, биотехнологий и энергоэффективности. Специалисты отмечают, что узбекский рынок стартапов занимает одно из ведущих мест среди центральноазиатских стран, уступает лишь Республике Казахстан. Для его роста в Республике Узбекистан имеются колоссальные ресурсы. Однако существуют и препятствия, главным из которых является неразвитость финансовой инфраструктуры.⁵

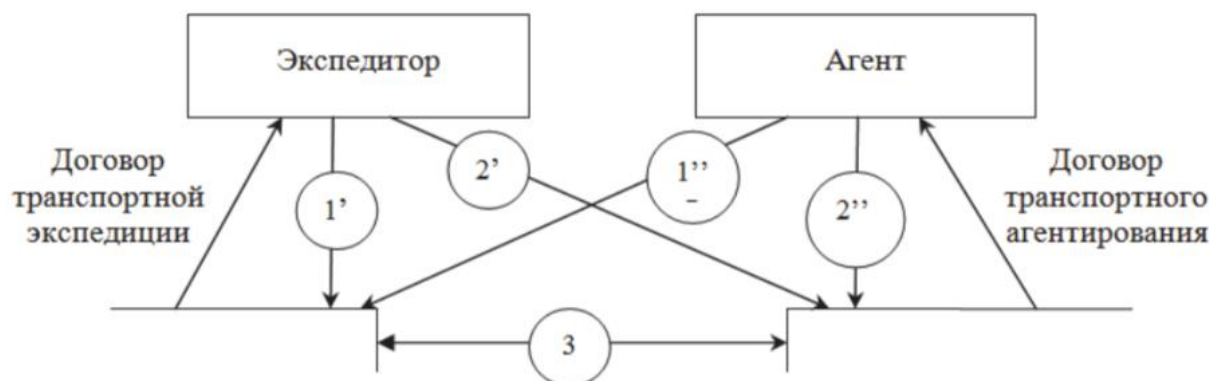
В качестве детерминанты развития предпринимательских усилий в обществе согласно микротеоории инновационного предпринимательства У. Баумоль использует расширенную модель Й. Шумпетера, согласно которой инновации, определяемые как осуществление новых комбинаций, не ограничиваются обычными технологическими усовершенствованиями и могут принимать различные формы, например, в виде:

- изготовления нового, еще неизвестного потребителям блага или со-здания нового качества того или иного блага;
- внедрения нового, неизвестного данной отрасли промышленности метода или способа производства, в основе которого необязательно лежит новое научное открытие. Таким способом может стать новое коммерческое использование какого-либо товара;
- освоения нового рынка сбыта, на котором данная отрасль промышленности еще не была представлена, независимо от существования данного рынка;

⁵ Афанасенко, И.Б. Цифровая логистика: учебник для. – Санкт-Петербург: Питер, 2019. – 272 с.

– получения нового источника сырья, независимо от существования такого источника ранее, и причин, по которым он не принимался во внимание либо считался недоступным;

– реорганизации в отрасли, приводящей к изменению монопольного положения одной компании за счет другой.

Логистика как управление материальными, информационными и людскими потоками требует (как научное направление и как область практики) оптимизации, заключающейся в методологической разработке рациональных методов управления потоками. Поток как объект управления рассматривается в логистике в разрезе его классификационных видов и применительно к области логистической деятельности: в закупках, перевозках, продажах, хранении материалов и товаров. В современных научных исследованиях пристальное внимание уделяется финансовым и информационным потокам не только как сопутствующим основному материальному потоку, но и как самостоятельным. Логистическое направление научных исследований направлено на установление причинно следственных связей и закономерностей, присущих логистическим операциям, логистическим системам, логистическим функциям и логистическим издержкам.

Заключение и предложения

В исследованиях зарубежных и отечественных экономистов отмечается, что логистика начиная с середины 70-х годов прошлого столетия характеризуется как целеполагающая сфера деятельности. Это обусловлено растущей скоростью и временем прохождения товара в современном бизнесе по различным каналам материально-технического обеспечения. Специалисты считают, что свыше 90 % затрат времени тратится на движение товара от первичного источника сырья до конечного потребителя. И лишь эффективное управление логистической деятельностью позволяет снизить затраты на производство, распределение и обеспечить более полное удовлетворение потребителей товарами и логистическим сервисом. Поэтому «эффективность логистической системы определяется в т.ч. уровнем логистических издержек, необходимых для достижения наилучших значений такой группы показателей деятельности предприятия, как готовность товара и обязательность поставки, гибкость и качество поставок, сокращение времени выполнения

Литература

1. О мерах по диверсификации внешнеторговых путей и совершенствованию транспортной инфраструктуры в 2018-2022 гг. № PQ-3422 05.12.2017
2. Постановление Президента Республики Узбекистан от 11.03.2017 №PQ-3351 «О мерах по дальнейшей либерализации внешней торговли и поддержке субъектов предпринимательства».
3. О дополнительных мерах по повышению эффективности свободных экономических зон и малых промышленных зон. Постановление Президента Республики Узбекистан от 25.10.2017 г. № PQ-3356.

4. Хужаев Фазлиддин Элмурадович Современное состояние агрологистики в Республике Узбекистан (2020).
5. Khodjaev, F. E. (2021). Functional models of logistics management in the development of exports in Uzbekistan. *Asian Journal of Research in Business Economics and Management*, 11(9), 26-33
6. Агарков, С.А. Инновационный менеджмент и государственная инновационная политика: учебное пособие / С.А. Агарков, Е.С. Кузнецова, М.О. Грязнова. – Москва: Академия Естествознания, 2011. – 143 с.
7. Афанасенко, И.Б. Цифровая логистика: учебник для вузов / И.Б. Афанасенко, В.В. Борисова. – Санкт-Петербург: Питер, 2019. – 272 с.
8. Баумоль, У. Микротеоории инновационного предпринимательства / У. Баумоль; пер. с англ. Ю. Каптуренского; под ред. Т. Дробышевской. – Москва: Изд-во Института Гайдара, 2013. – 432 с. – Текст: непосредственный.
9. Бауэрсокс, Дональд Дж. Логистика: интегрированная цепь поста-вок / Дональд Дж. Бауэрсокс, Дейвин Дж. Клосс; пер. с англ. – 2-е изд. – Москва: Олимп-Бизнес, 2005. – 640 с.
10. Бодяко, А.В. Проблемы развития методологии учета и контроля в условиях институциональной экономики инновационного типа. Т. 3: О перспективах «цифрового формата» учета, контроля и отчетности / А.В. Бодяко. – Москва: Русайнс, 2017. – 460 с.